

# Kompletne linie lakierowania proszkowego

# Linie lakiernicze “pod klucz”

AABO-IDEAL oferuje linie lakiernicze zaprojektowane wg wymagań, z dostawą “pod klucz”.

Linie tego typu mogą przykładowo obejmować następujące procesy:

- Obróbka wstępna, taka jak ręczne zmywanie brudu i kurzu, szlifowanie, piaskowanie, śrutowanie, chemiczne procesy obróbki wstępnej, konwersja, e-coat.
- Obróbka cieplna, taka jak suszenie, wstępne wygrzewanie produktów, utwardzanie powłok proszkowych, techniczne wykończenie cieplne, obróbka wykańczająca w wysokiej temperaturze.
- Tunele schładzania.
- Klasyczne lakierowanie ręczne i/lub automatyczne, proszkowe lakierowanie zanurzeniowe, proszkowe powłoki epoksydowe i teflonowe.
- Systemy przenośników: ręczne, automatyczne oraz Power & Free.
- Systemy obróbki ścieków.



## Rozwiązania energooszczędne i przyjazne dla środowiska

AABO-IDEAL oferuje następujące rozwiązania jako część rozwiązań linii lakierniczych:

- Zintegrowany, oparty na zasadzie kaskady, system oszczędzania wody.
- Odpowiednia i optymalna izolacja tuneli, zbiorników i konstrukcji pieców.
- Filtry mechaniczne, taśmowe i workowe w chemicznych procesach obróbki wstępnej.
- Zoptymalizowane komory do spalania i jednostki wentylacji.
- Eliminator mgły lub jednostka kondensacyjna w systemach wyciągowych.
- Rekuperacja ciepła między sekcjami suszenia i utwardzania pieca.

- Zoptymalizowana konwekcja gorącego powietrza wewnątrz pieców.
- Systemy odzysku ciepła.
- Zintegrowane systemu suszarki z piecem utwardzania proszku.
- Odolejacz i/lub systemy separacji zintegrowane ze zbiornikami chemicznego odtłuszczenia.
- Oczyszczalnie ścieków.
- Wszystkie silniki są zgodne z normami IEC i dyrektywą dotyczącą projektowania ekologicznego.
- Wentylatory sterowane falownikami.

AABO-IDEAL ma ponad sześćdziesięcioletnie doświadczenie w projektowaniu i dostarczaniu rozwiązań przemysłowych do obróbki powierzchni, a przez wszystkie te lata dostarczyliśmy bardzo wiele różnorodnych typów proszkowych linii lakierniczych.

Każdy projekt jest dokładnie przeanalizowany zgodnie z wymaganiami naszych klientów, z naszym doświadczeniem, zawsze podchodzimy indywidualnie, zapewniając minimalne koszty eksploatacyjne, najwyższą wydajność i przyjazność dla środowiska.



**we  
know  
how**



## Przykład linii automatycznej 1

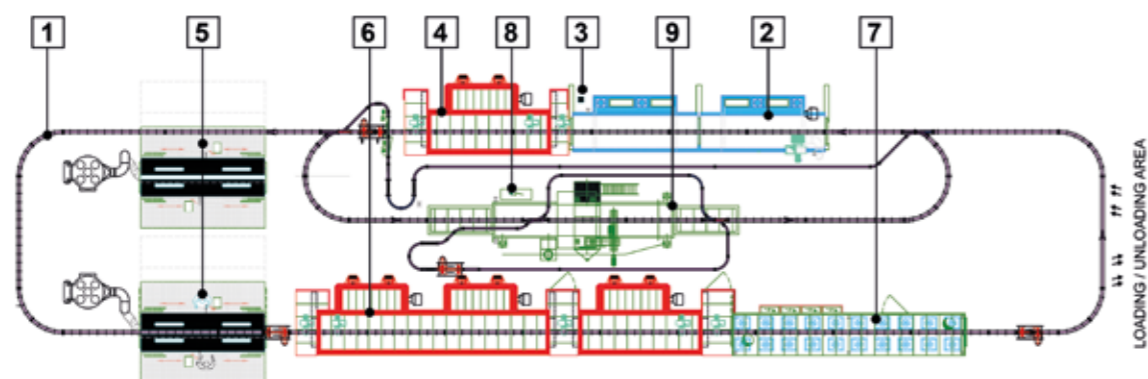

- 1 - Przenośnik Power & free
- 2 - Myjka komorowa
- 3 - Oczyszczanie świeżej wody: system R.O.
- 4 - Suszarka komorowa
- 5 - 2 szt. ręczna kabina proszkowa z aplikacjami
- 6 - 2 szt. komorowy piec utwardzania proszku
- 7 - Tunel chłodzenia produktów
- 8 - System sterowania PC/PLC
- 9 - Automatyczna śrutownia

TYP:	Automatyczny
TECHNOLOGIA	Lakierowanie proszkowe
PRZENOŚNIK:	Power & free
PRODUKT (HxWxL):	1.500 x 700 x 4.000 mm
WAGA:	4.000 kg





## Przykład linii automatycznej 2

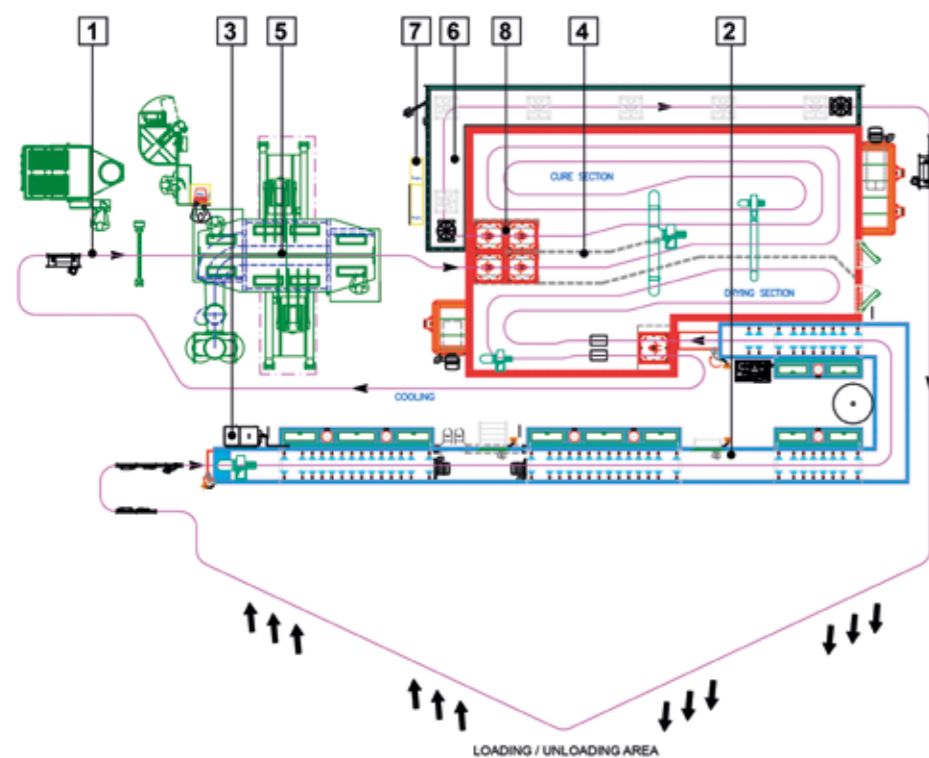

- 1 - Przenośnik pojedynczy ze zmienną wysokością
- 2 - Tunel natryskowego przygotowania powierzchni: 4 procesy
- 3 - Oczyszczanie świeżej wody: system R.O.
- 4 - Zintegrowana suszarka z piecem utwardzania
- 5 - Automatyczna kabina lakiernicza z aplikacjami
- 6 - Tunel chłodzenia produktów
- 7 - System sterowania PC/PLC
- 8 - System odzysku ciepła

TYP:	Automatyczny
TECHNOLOGIA	Lakierowanie proszkowe
PRZENOŚNIK:	Pojedynczy
PRODUKT (HxWxL):	1.900 x 220 x 220 mm
WAGA:	25 kg





## Przykład linii ręcznej

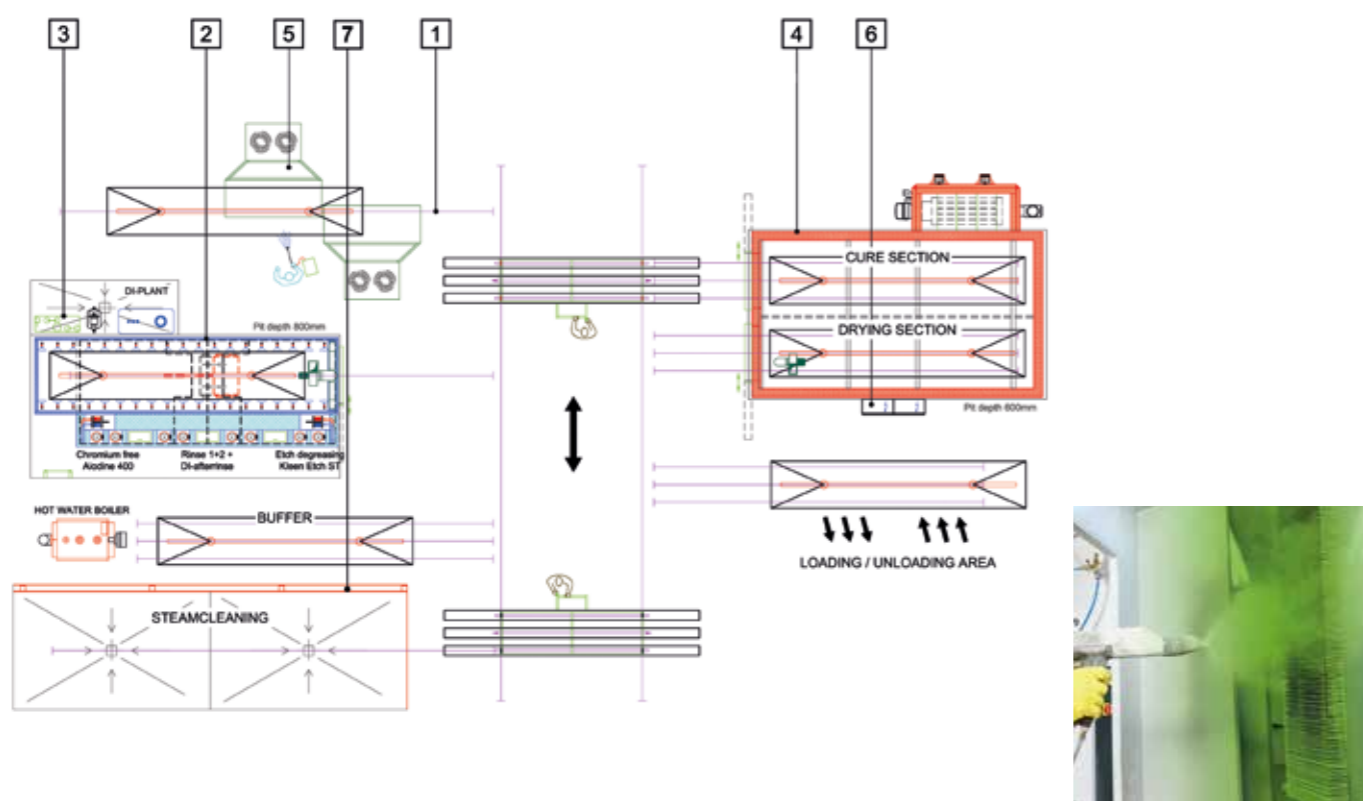

- 1 - Przenośnik ręczny
- 2 - Myjka komorowa, 6 procesów
- 3 - Oczyszczanie świeżej wody: system R.O.
- 4 - Zintegrowana suszarka z piecem utwardzania
- 5 - Ręczna kabina proszkowa z aplikacjami
- 6 - System sterowania PLC
- 7 - Ręczna komora oczyszczania chemicznego

TYP:	Ręczny
TECHNOLOGIA	Lakierowanie proszkowe
PRZENOŚNIK:	Ręczny
PRODUKT (HxWxL):	1.700 x 1.200 x 6.500 mm
WAGA:	200 kg





## Przykład linii z lakierowaniem zanurzeniowym

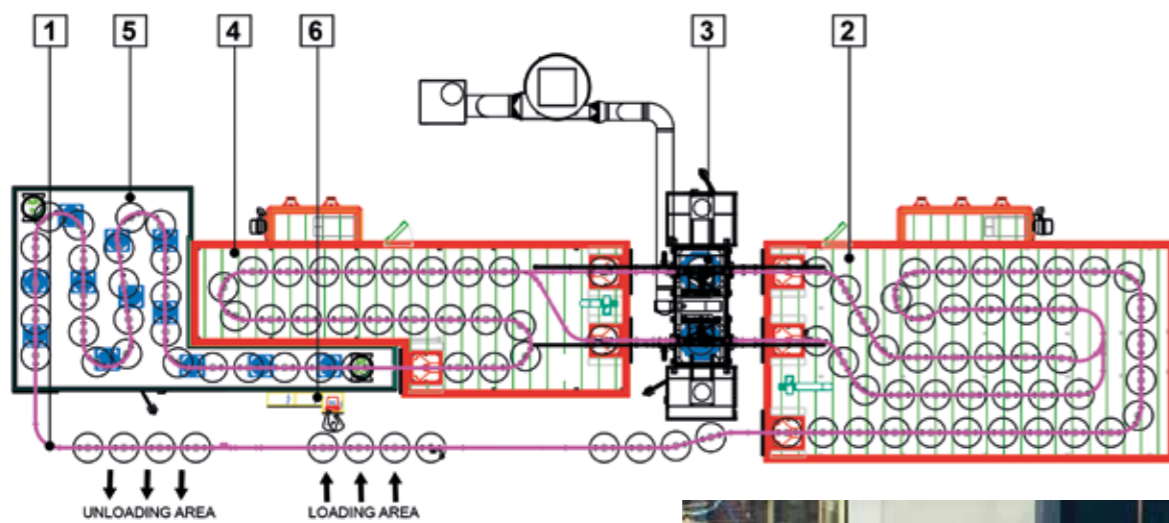

- 1 - Przenośnik Power & free
- 2 - Tunelowy piec wstępnego wygrzania produktów
- 3 - Lakierownie zanurzeniowe w zbiorniku fluidyzacyjnym
- 4 - Tunelowy piec utwardzania proszku
- 5 - Tunel chłodzenia produktów
- 6 - System sterowania PC/PLC

TYP:	Automatyczny
TECHNOLOGIA	Lakierowanie proszkowe
PRZENOŚNIK:	Power & free
PRODUKT (HxWxL):	500 x 850 x 850 mm
WAGA:	250 kg

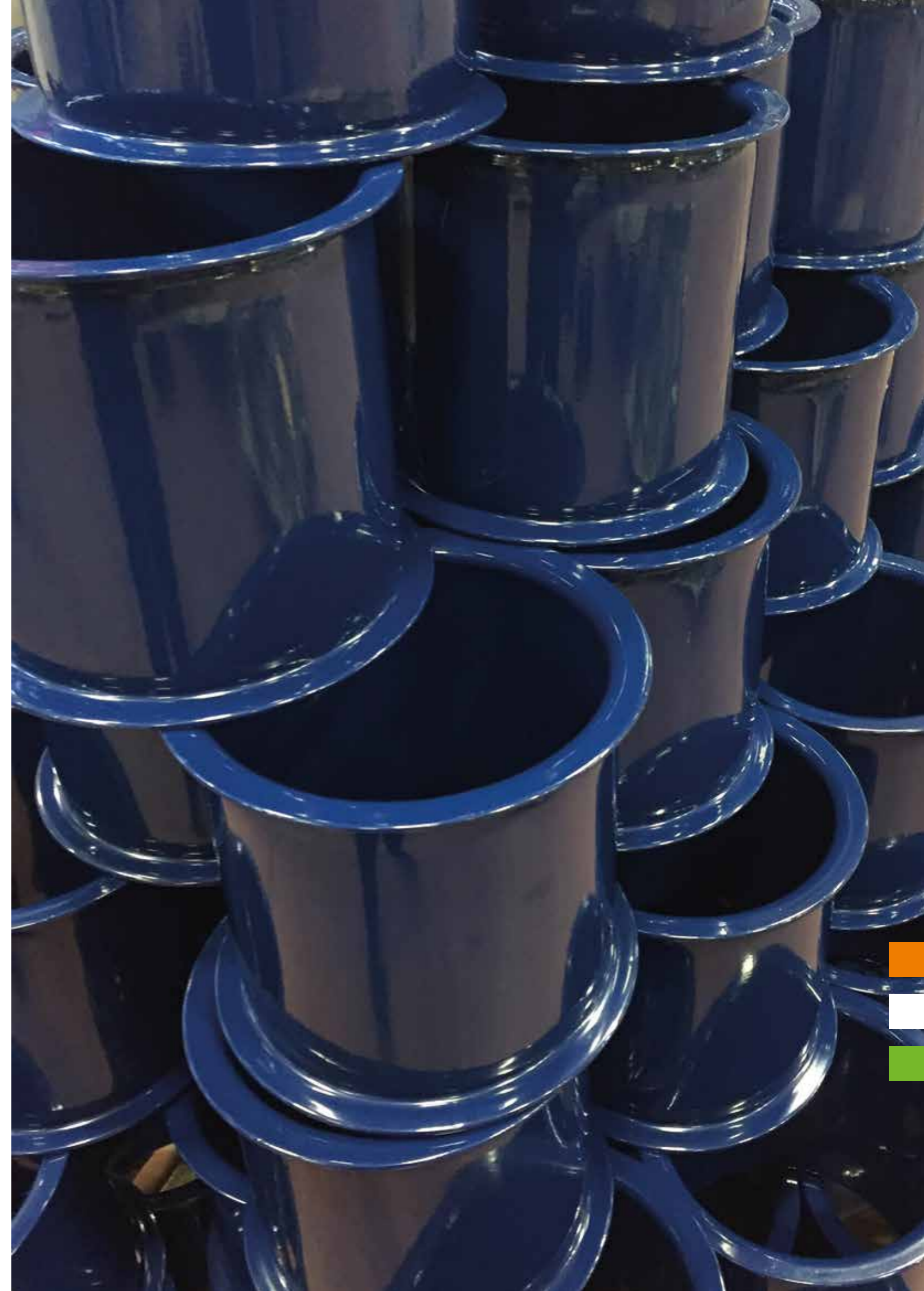



- AABO-IDEAL siedziba główna i filie
- AABO-IDEAL agenci

# Reprezentowany na całym świecie



**AABO IDEAL**  
GROUP

AABO-IDEAL A/S | Industrivej 7 | DK-5600 Faaborg  
+45 6261 6125 | info@aabo-ideal.com | www.aabo-ideal.com