

Plantas de pintura en polvo completas

Plantas de pintura llave en mano

AABO-IDEAL puede ofrecer plantas de acabado personalizadas llave en mano para pintura en polvo.

Estas plantas pueden incluir, por ejemplo, los siguientes procesos:

- Pretratamiento, tales como: limpieza y desengrase, sand blast, granallado, procesos de tratamiento químico.
- Tratamiento térmico tales como secado de agua, precalentamiento de piezas de trabajo, curado de pintura en polvo, acabado de calor térmico, acabado de alta temperatura.
- Zona de refrigeración forzada.
- Rociado/inmersión manual y/o automático de pintura en polvo, pintura en polvo de teflón, pintura en polvo.
- Sistemas de transportadores manuales, individuales y/o power & free.
- Tratamiento de agua limpia y residual.



Eficiencia energética y soluciones respetuosas con el medioambiente

AABO-IDEAL ofrece las siguientes soluciones como parte de nuestras plantas de acabado:

- Sistema integrado de ahorro de agua basado en el principio antihorario.
- Aislamiento óptimo de túneles, tanques y construcciones de hornos.
- Filtrado de bolsa y banda de procesos de pretratamiento químico.
- Unidades de ventilación y combustión optimizadas.
- Unidad de condensación o separadora de gotas en sistemas de escape.

- Recuperación de calor entre secciones del horno de curado y secado.
- Convección de calor interno optimizado.
- Sistemas de recuperación de calor.
- Hornos de curado y secado combinados.
- Sistemas separadores de aceite para la integración en tanques de desengrase químico.
- Plantas de tratamiento de agua residual.
- Todos los motores cumplen con las normas IEC y la Directiva del diseño ecológico.
- Control de frecuencia de motores.

AABO-IDEAL posee más de seis décadas de experiencia en la fabricación de soluciones industriales para el tratamiento de la superficie, a lo largo de las cuales hemos suministrado muchas plantas de pintura en polvo.

Cada proyecto ha sido analizado minuciosamente según las necesidades de nuestro cliente, asegurando siempre un funcionamiento personalizado, eficiente y respetuoso con el medio ambiente.



**we
know
how**



Ejemplo 1 de planta automática

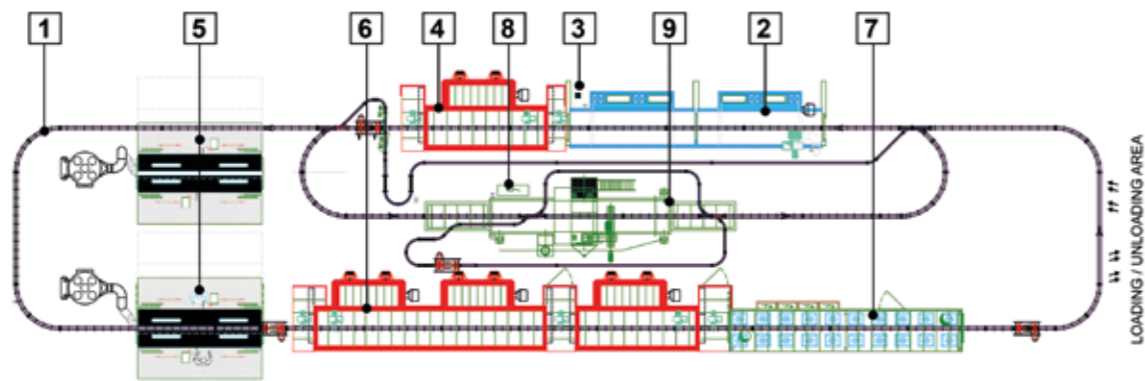

- 1 - Transportador power & free
- 2 - Pretratamiento en cámara
- 3 - Purificación del agua limpia: Sistema de ósmosis inversa
- 4 - Transportador/horno de secado
- 5 - Cabinas de pintura manual + equipo de aplicación
- 6 - Transportador/horno de curado
- 7 - Zona de refrigeración forzada
- 8 - Unidad de control PLC-PC
- 9 - Granallado automático



TIPO:	Automática
ACABADO:	Pintura en polvo
TRANSPORTADOR:	Power & free
TAMAÑO (AxAnXL):	1.500 x 700 x 4.000 mm
PESO:	4.000 kg





Ejemplo 2 de planta automática

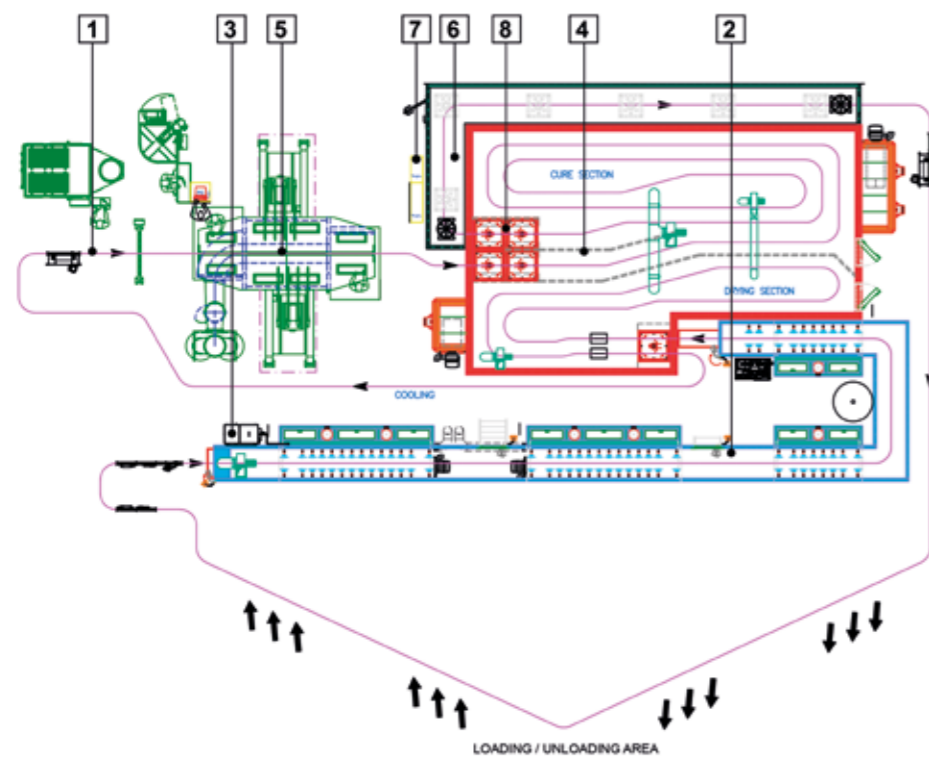

- 1 - Transportador individual con sistema de elevación
- 2 - Pretratamiento rociado del túnel, 4 etapas
- 3 - Purificación del agua limpia: Sistema de ósmosis inversa
- 4 - Horno transportador combinado, curado/secado
- 5 - Pintura en polvo automática
- 6 - Zona de refrigeración forzada
- 7 - Unidad de control PLC-PC
- 8 - Sistema de recuperación de calor

TIPO:	Automática
ACABADO:	Pintura en polvo
TRANSPORTADOR:	Individual
TAMAÑO (AxAnXL):	1.900 x 220 x 220 mm
PESO:	25 kg





Ejemplo de planta manual

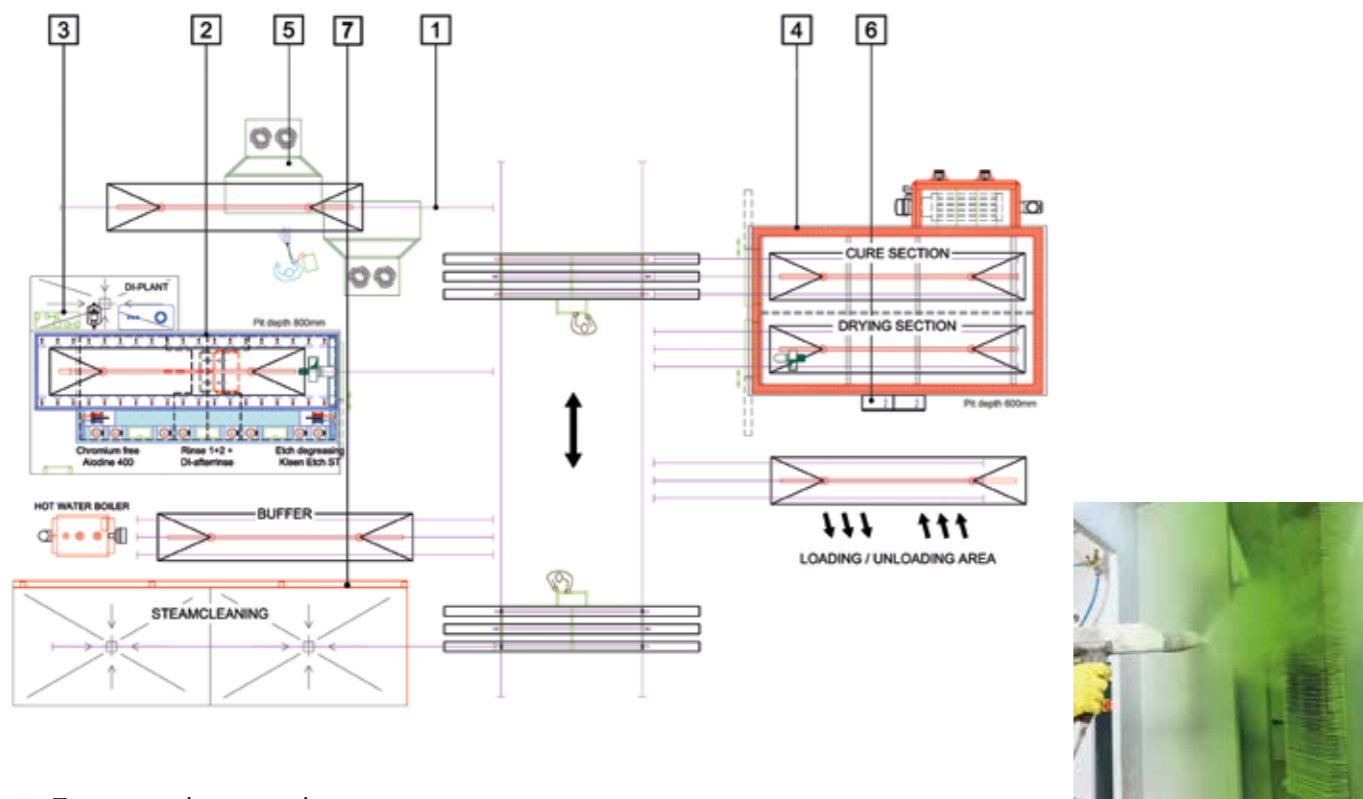

- 1 - Transportador manual
- 2 - Pretratamiento en cámara, 6 etapas
- 3 - Purificación del agua limpia: Sistema de ósmosis inversa
- 4 - Horno de caja combinado, curado/secado
- 5 - Cabina de pintura manual + equipo de aplicación
- 6 - Unidad de control PLC
- 7 - Limpieza de alta presión manual

TIPO:	Manual
ACABADO:	Pintura en polvo
TRANSPORTADOR:	Manual
TAMAÑO (AxAnXL):	1.700 x 1.200 x 6.500 mm
PESO:	200 kg





Ejemplo de planta por inmersión por lecho fluidizado

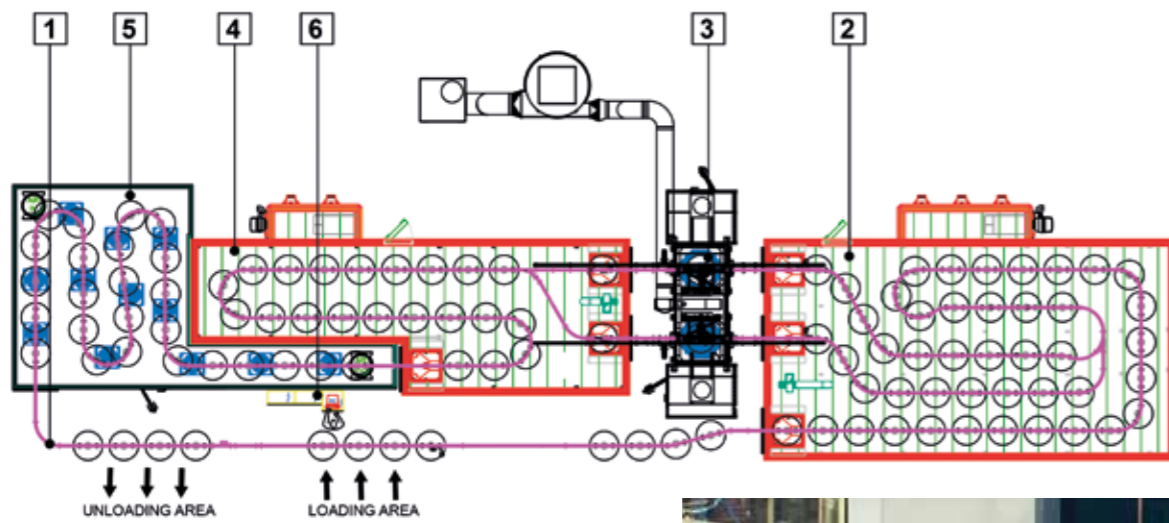

- 1 - Transportador power & free
- 2 - Horno de precalentamiento, tipo de transportador
- 3 - Pintura en polvo "lecho fluidizado"
- 4 - Horno de curado, tipo transportador
- 5 - Zona de refrigeración forzada
- 6 - Unidad de control PLC-PC

TIPO:	Automática
ACABADO:	Pintura en polvo
TRANSPORTADOR:	Power & free
TAMAÑO (AxAnXL):	500 x 850 x 850 mm
PESO:	250 kg

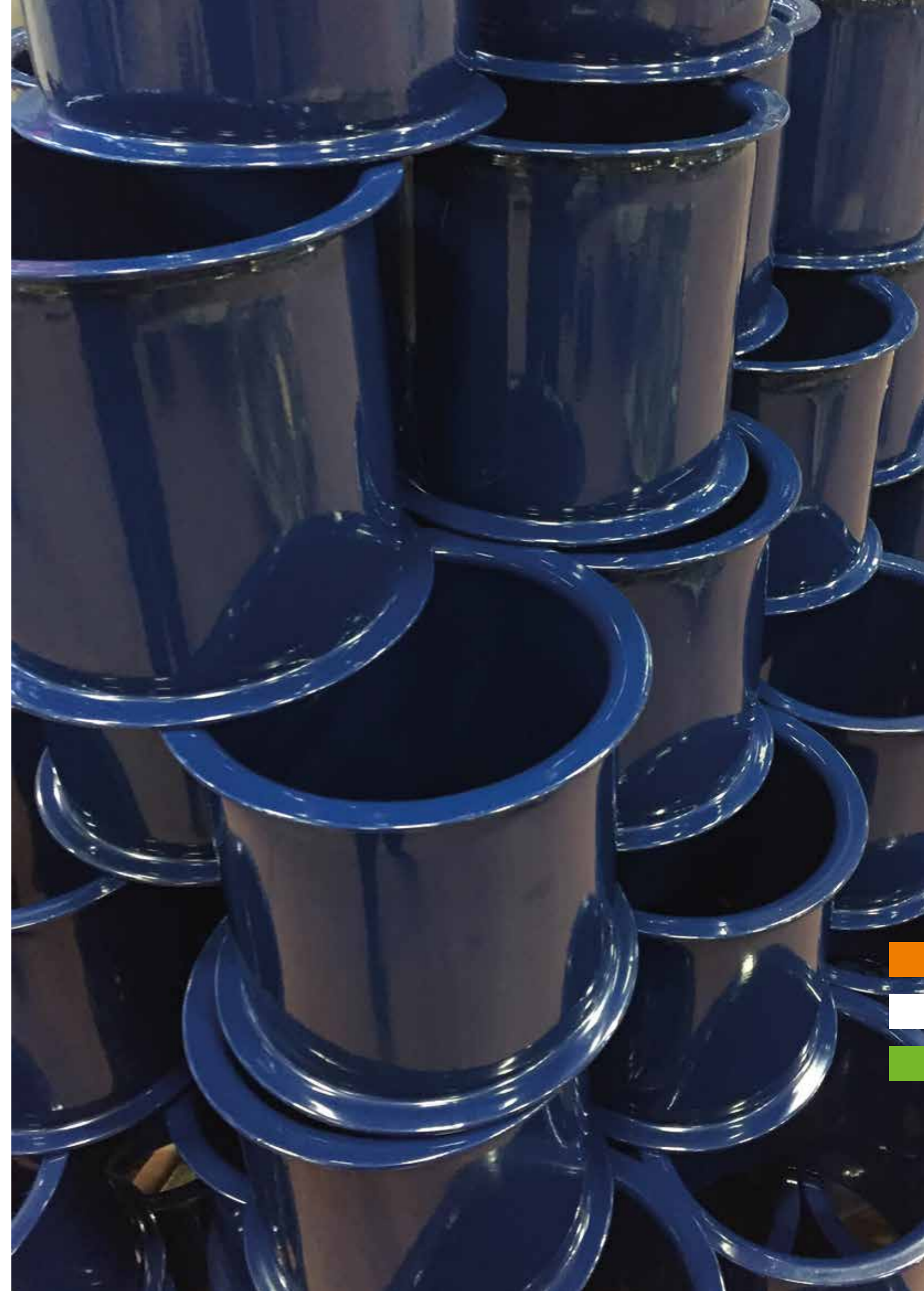



- Sedes centrales y filiales de AABO-IDEAL
- Agentes de AABO-IDEAL

Con representación en todo el mundo



AABO ≡ IDEAL
 GROUP

AABO-IDEAL A/S | Industrivej 7 | DK-5600 Faaborg
 +45 6261 6125 | info@aabo-ideal.com | www.aabo-ideal.com