

## SUCHÁ FILTRAČNÍ KABINA TFAS

Stříkáčká kabina TFAS je určena k lakování stříkáním nebo broušení malých dílů, které lze snadno přenášet do skříně a ze skříně. Je složena z profilů z lakovaného plechu a je vybavena pracovním stolem, který se skládá z roštu hlubokého 600 mm, a vyjímatelnou záchytnou vaničkou, která usnadňuje čištění.

Kromě toho je indukční skříň vytvářena CI filtrem šikmo mezi zadní částí pracovního stolu a stropem. K dispozici je také přípojka pro odsávání o průměru 315 mm.

Na stropě kabiny je namontováno LED světlo (klasifikace ATEX 3G/zóna 2). Náš otočný stůl GFX 601 lze použít k natírání nebo smaltování všech stran malých dílů, pokud jsou na roštu pracovního stolu. Rošt lze také nahradit naším otočným pracovním stolem RAB100.



Pokud se TFAS používá jako brousicí kabina, rošt se nahradí dřevěnými lamelami. TFAS se dodává ve smontovaném stavu z výroby v bílém barevném provedení s šedými čelními deskami.

### Odsávací ventilátor

Odsávací ventilátor není součástí dodávky. V příslušné instalaci musí být tento ventilátor vybrán ze samostatné specifikace výrobku a přizpůsoben průtoku vzduchu a tlakové ztrátě.

Uvedený průtok vzduchu v tabulce je přizpůsoben normě EN 12215 pro ruční natírání. Rychlost vzduchu v otvoru kabiny musí být 0,5 m/s.

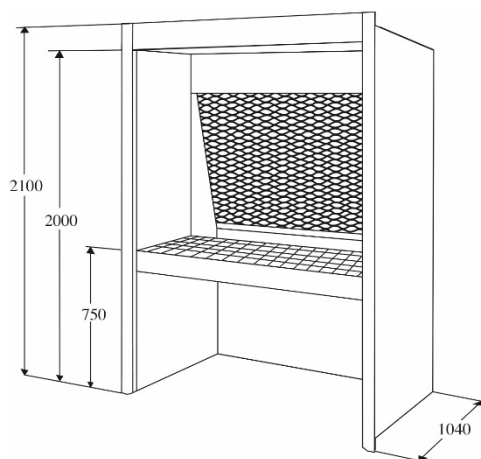

Typ TFAS	Vnitřní šířka [mm]	Vnější šířka [mm]	Doporučený průtok vzduchu [m <sup>3</sup> /s]	Průměr odváděného vzduchu [mm]	Osvětlení [lm]	Klasifikační zóna
100	1000	1200	0,6	315	1 kus 2500 lm	Zóna 2
140	1400	1600	0,9	315	1 kus 5000 lm	Zóna 2
200	2000	2200	1,3	315	1 kus 7500 lm	Zóna 2